

- | | | |
|--------------|-----------|---------|
| 1. 排气歧管盖 | 2. 排气歧管盖 | 3. 线束支架 |
| 4. 加热型氧传感器 1 | 5. 排气歧管支撑 | 6. 排气歧管 |
| 7. 缸垫 | 8. 螺栓 | 9. 绝热材料 |
- ⬅ 发动机前端

请参阅 [GI-11, "元件"](#) 图中的符号标记。

拆卸和安装

拆卸

1. 拆卸前排气管。请参阅 [EX-3, "排气系统"](#)。
2. 拆下进气歧管。请参阅 [EM-18, "进气歧管"](#)。
3. 从气缸盖上取下加热型氧传感器 1 的线束支架。
4. 取下排气歧管盖。
5. 取下加热型氧传感器 1。

排气歧管

- 使用加热型氧传感器扳手 (SST: KV10117100)(A), 取下加热型氧传感器 1。

注意:
小心操作, 避免碰撞。

注:
在安装和拆卸排气歧管时不用安装加热型氧传感器 1(但有必要拆下线束接头)。

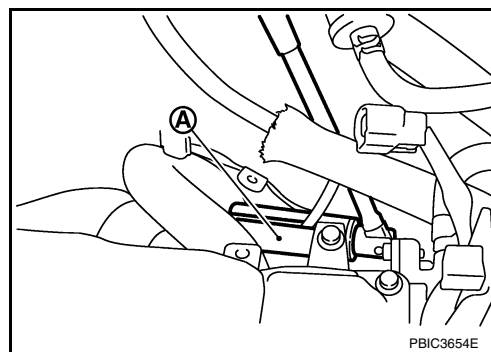

A

EM

6. 取下排气歧管支撑的排气歧管的侧固定螺栓。
7. 拆下排气歧管。
 - 按如图所示的相反顺序松开螺母。

← : 发动机前端

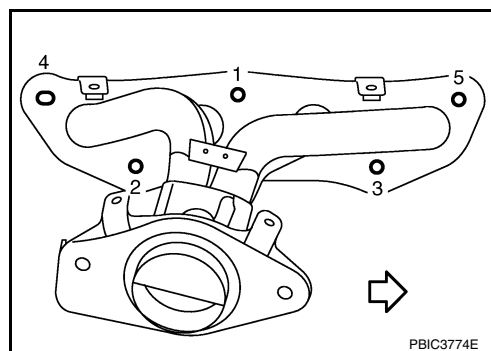

D

E

F

G

H

8. 拆卸衬垫。
 - 注意:**
请盖上发动机开口部避免进入异物。
9. 从排气歧管后部拆下排气歧管盖。

拆卸后检查

安装表面变形

- 使用直尺 (B) 和塞尺 (A) 检查进气歧管安装表面是否变形。

极限 : 0.3 mm (0.012 in)

- 若超过限值, 更换排气歧管。

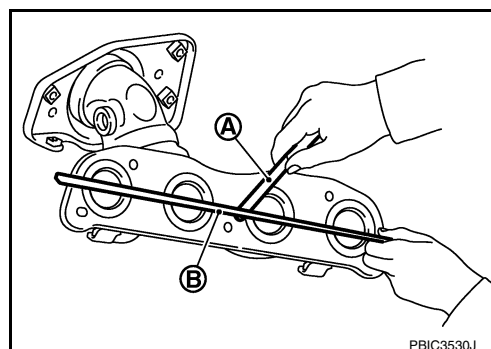

I

J

K

L

M

安装

注意以下事项, 并按拆卸的相反顺序安装。

排气歧管

排气歧管

1. 按如图所示的数字顺序拧紧螺母。

← : 发动机前端

2. 再次以规定扭矩拧紧。

